

À la hauteur en toute circonstance

T 38-6s T 33-7s T 38-7s T 42-7s T 33-10s

LIEBHERR

Chariots télescopiques



Génération

6

Capacité de charge

3,3-4,2 t

Hauteur de levage

6,0-10,0 m

Moteur

Phase V

Phase IIIA/Tier 3

Performance

Transmission continue
et excellente manoeuvrabilité

Rentabilité

Faible consommation
et coûts réduits

Fiabilité

À la hauteur des
exigences quotidiennes

Confort

Simplicité d'utilisation et
meilleure visibilité panoramique

Facilité d'entretien

Entretien et
réparation simplifiées



T 38-6s

Hauteur de levage
6,0m

Capacité de charge
3,5t

Puissance moteur
105 kW / 143 ch

Transmission hydrostatique
à commande électronique

T 33-7s

Hauteur de levage
7,0m

Capacité de charge
3,3t

Puissance moteur
105 kW / 143 ch

Transmission hydrostatique
à commande électronique



T 38-7s

Hauteur de levage
7,0m
Capacité de charge
3,6t
Puissance moteur
105 kW / 143 ch
Transmission hydrostatique
à commande électronique

T 42-7s

Hauteur de levage
7,0m
Capacité de charge
4,2t
Puissance moteur
105 kW / 143 ch
Transmission hydrostatique
à commande électronique

T 33-10s

Hauteur de levage
10,0m
Capacité de charge
3,3t
Puissance moteur
105 kW / 143 ch
Transmission hydrostatique
à commande électronique

Performance



Transmission continue et excellente manœuvrabilité

La transmission hydrostatique avec accélération continue sans changements de rapport associée à une bonne manœuvrabilité garantit un travail rapide même dans un espace restreint. D'usage universel et extrêmement solide, cet engin de chantier est conçu pour offrir d'excellentes performances dans diverses applications. Ses capacités de charge élevées, son utilisation intuitive et ses composants haute performance permettent à l'opérateur d'exécuter son travail rapidement et en toute sécurité.

Capacités de charge élevées

Excellente répartition des masses

Un nouveau châssis et un empattement équilibré garantissent un centre de gravité bas. Les chariots télescopiques Liebherr séduisent ainsi par leur stabilité en chargement comme en gerbage.

Bras télescopique optimisé

L'articulation du bras télescopique robuste est placée à la base du châssis. Des paliers lisses solides assurent un guidage parfait, même avec de lourdes charges. L'amortissement de fin de course du vérin de levage et le vérin télescopique protègent le chauffeur et la machine lors du déplacement de charges lourdes.

Performance maximale

La génération 6 des chariots télescopiques Liebherr marque des points avec des capacités de charge accrues et des performances encore plus élevées grâce à la commande pilote électronique du système hydraulique de travail.



Auto Power pour des jeux de charge rapides

- Afin de pouvoir appeler la puissance nécessaire du système hydraulique de travail à chaque fois, la fonction Auto Power en option adapte automatiquement le régime moteur – sans que la vitesse d'avancement ne varie

Une interaction intelligente

Un système hydraulique de travail performant

Les chargeurs télescopiques S sont équipés d'une pompe Load Sensing avec bloc de commande LUDV permettant des cycles de travail plus rapides et des mouvements simultanés. Eco-Motion abaisse la flèche télescopique sans moteur, ce qui permet d'économiser du carburant et facilite l'utilisation. MultiMotion offre un mouvement de rétraction proportionnel entièrement automatique de la flèche lors de l'abaissement. Cela améliore le confort et augmente l'efficacité.

Un moteur diesel moderne

Ce véritable concentré de puissance à couple élevé doté du système d'injection Common-Rail déploie toute sa force dans les applications les plus exigeantes et offre une grande fiabilité.

La transmission Liebherr

La transmission hydrostatique continue et la longue expérience de Liebherr sont l'assurance d'une excellente qualité de conduite, quelles que soient les conditions de travail.



Un système de transmission intelligent

- La régulation continue de la vitesse permet une conduite sans changements de rapport ni secousses
- Pratiquement pas d'usure des freins
- Faible consommation de carburant
- Manoeuvrage précis, rapide et sécurisé

Refroidissement compact et optimal

Sélection facile des modes de braquage

Le levier de commande permet de sélectionner confortablement tous les modes de braquage : roues avant directrices, quatre roues directrices et marche en crabe. En outre, lorsque le quatrième mode de braquage est activé, l'essieu arrière peut être bloqué dans n'importe quelle position. À cette fin, lorsque les roues sont braquées, il convient d'enclencher le mode « roues avant directrices ». Une LED indique au conducteur lorsque les roues sont en position neutre.

Refroidissement garanti

Un circuit de refroidissement optimisé associé à un ventilateur d'aspiration et à un groupe de refroidissement puissant maintiennent la machine à une température de fonctionnement optimale, même lorsqu'il fait très chaud. Un ventilateur réversible disponible en option élimine les impuretés des surfaces d'aspiration d'air.



Un chariot compact et maniable

- Le différentiel à glissement limité à 45% permet de travailler dans les terrains les plus difficiles
- La machine de base compacte et les grands angles de braquage permettent de très faibles rayons de braquage dans des espaces réduits

Rentabilité



Faible consommation et coûts réduits

Totalement polyvalents, les chariots télescopiques S de Liebherr améliorent considérablement l'efficacité de votre parc de machines. Leur grande variété d'accessoires permet un usage universel. Hautes performances, faible consommation de carburant et entretien réduit sont les bases d'une rentabilité qui s'étale sur toute la durée d'exploitation de l'engin.

Un chariot pour toutes les applications

Une diversité d'équipements impressionnante

Avec sa vaste gamme d'accessoires, le chariot télescopique Liebherr est totalement multitâche. Toutes les applications sont couvertes, que vous ayez besoin d'une fourche, d'une plateforme ou de différents types de godets.

Polyvalence et flexibilité

De nombreuses options telles qu'une grille de protection, un système de commande manuelle et une extension du circuit hydraulique 3 permettent une adaptation optimale de la configuration aux applications les plus variées. Vous découvrirez une machine véritablement adaptée à vos besoins et exigences.

Disponibilité universelle

Grâce au pont arrière oscillant, vous évoluez sans effort et en toute sécurité sur tous les terrains. La machine 10 m (T 33-10s) dispose d'une compensation de niveau (jusqu'à 8°) qui assure une stabilité parfaite.



Flexibilité et polyvalence

En équipant le chariot télescopique d'un dispositif hydraulique de changement rapide, vous pouvez changer d'accessoire facilement, en appuyant simplement sur un bouton. Ceci vous fait gagner du temps et de l'argent et augmente la productivité de l'engin.

Allègement des coûts d'exploitation

Faible consommation de carburant

Le système de transmission Liebherr offre des performances exceptionnelles. La transmission hydrostatique à commande électronique intelligente garantit une force de traction élevée dans toutes les situations. L'interaction parfaite des composants d'entraînement éprouvés, du moteur diesel et de l'hydraulique de travail réduit la consommation de carburant tout en assurant une puissance maximale.

Refroidissement intelligent

Des ventilateurs à régulation électronique et commande hydrostatique sont montés en série. Leur vitesse varie en fonction de la température ambiante, de l'huile hydraulique et du moteur. Le groupe de refroidissement est aisément accessible et facile à nettoyer.

Simplicité d'entretien

Tous les points d'entretien sont faciles d'accès. Les intervalles de maintenance prolongés limitent les charges et réduisent les opérations quotidiennes de maintenance au minimum. Des options comme le dispositif de graissage centralisé diminuent encore le temps consacré à la maintenance tout en augmentant la disponibilité de votre machine.



Simplicité d'entretien

Grâce au moteur Phase V monté perpendiculairement au sens de la marche, tous les points de contrôle et d'entretien situés dans le compartiment moteur sont facilement accessibles. Ainsi, l'entretien quotidien est simple et demande peu de temps.



Post-traitement des gaz d'échappement

Le nettoyage des gaz d'échappement s'effectue, à l'aide d'un catalyseur d'oxydation diesel (DOC), filtre à particules diesel supplémentaire combiné à un catalyseur SCR. Ce système répond aux limites des gaz d'échappement selon la norme Phase V.

Fiabilité



À la hauteur des exigences quotidiennes

Robustesse et fiabilité sont les atouts des chariots télescopiques S de Liebherr. Une technologie sophistiquée associée à des matériaux et à une finition de qualité assurent une excellente disponibilité. Un taux d'utilisation élevé et à la réduction de perte de valeur produit sont garantis sur le long terme.

La qualité jusque dans les moindres détails

Des composants éprouvés

Seuls les composants ayant satisfait aux tests les plus sévères entrent dans la composition des chariots télescopiques Liebherr.

Une conception robuste et bien pensée

Grâce au dispositif de changement rapide, adapté aux équipements Scorpion, tous les outils sont mis en place avec précision et fiabilité. Le circuit hydraulique 3 à double effet, intégré en série, permet de commander confortablement les équipements à fonctionnement hydraulique à l'aide du joystick. Un circuit hydraulique à double effet avec une conduite de retour des injecteurs et une prise sont disponibles en option.

Dispositif de décompression pour le circuit hydraulique 3

Afin de pouvoir changer rapidement et facilement les accessoires, les coupleurs hydrauliques ne doivent être soumis à aucune pression. Un dispositif de décompression, proposé en option, évite les fuites d'huile inutiles ou l'endommagement des joints dans les coupleurs.



Protection des câbles

- La gaine tressée est une protection éprouvée contre l'usure et les dommages mécaniques des câbles électriques
- De même, la condensation est empêchée, supprimant ainsi tout risque de court-circuit



Dispositifs de sécurité fiables

De nombreux dispositifs de sécurité de série ou en option permettent de travailler en toute sécurité, quelle que soit la situation.

Voici quelques exemples :

- Éclairage halogène ou LED¹
- Avertissement de fin de course²
- Ralentissement d'urgence¹
- Caméra de recul et latérale¹
- Affichage de l'angle sur le chariot télescopique¹

¹ en option, ² de série

Un concept de sécurité concluant

Avertisseur de surcharge intelligent

Le conducteur est informé en permanence de la capacité de charge de l'engin. Avant que l'engin ne bascule vers l'avant, les mouvements de l'hydraulique de travail ralentissent puis s'arrêtent (la sécurité est alors toujours assurée). Dans cette situation, seuls les mouvements d'équipement qui amoindrissent le risque de basculement sont encore possibles.

En revanche, tous les mouvements de l'hydraulique de travail peuvent être exécutés sans restriction en mode godet tant que l'engin se déplace.

Enfin, le conducteur peut à tout moment désactiver l'avertisseur de surcharge.

Réservoir de carburant

Le réservoir de 150 l garantit de longues heures d'utilisation. Protégé, il est placé sous la cabine et offre une sécurité optimale contre les dommages.



Avertisseur de surcharge

Avec le réglage approprié pour l'empilage, le chargement ou le levage, un travail sûr et performant, conforme à la norme EN 15000, est possible quelle que soit la situation.

Confort



Simplicité d'utilisation et visibilité

La cabine du chariot télescopique S de Liebherr est un poste de travail idéal. Visibilité parfaite de tous les côtés, dimensions spacieuses, sécurité assurée et ergonomie des éléments de commande : tout incite à la détente comme à la productivité.

Bonne visibilité

Point d'articulation plus bas

Une excellente visibilité était une priorité absolue au cours du développement. Par conséquent, le point d'articulation de la flèche a été placé le plus bas possible pour améliorer la visibilité à l'arrière et à droite.

Sécurité et grandes fenêtres

La cabine ROPS / FOPS insonorisée garantit un travail sûr et agréable. Avec la grande surface vitrée et le pare-brise plongeant, l'opérateur conserve une vision parfaite sur son équipement de travail et sur le chantier environnant.

Rentrer chez soi en toute sécurité

La fonction Coming Home permet au conducteur de sortir du véhicule en toute sécurité, notamment dans l'obscurité, et réduit le risque d'accident. Cette fonction améliore à la fois la sécurité et l'efficacité du processus de travail.



Confort d'assise et ergonomie

- Le siège du conducteur à suspension et à réglages multiples, avec extension du dossier, s'adapte individuellement au conducteur
- La colonne de direction pivotante est de série et peut être réglée en hauteur en option
- Le joystick intégré au siège du conducteur permet de travailler sans fatigue et avec précision

Fatigue réduite

Tout dans une seule main

Le joystick permet de commander toutes les fonctions du bras, ainsi que la marche avant et la marche arrière, de la main droite. L'autre main peut donc rester en permanence sur le volant. Ce concept d'utilisation simple et ergonomique garantit un confort et une sécurité optimaux pendant les longues journées de travail.

Pédale combinée d'approche lente et de frein

Une pression sur la pédale combinée d'approche lente et de frein réduit la vitesse de déplacement. Une nouvelle pression active la fonction de freinage. Le régime du moteur et la vitesse de travail sont commandés via la pédale des gaz avec le pied droit.



Visibilité dans toutes les directions

- Avec son dispositif de protection innovant, la fenêtre de toit améliore la visibilité sur la charge et sécurise le conducteur
- Les indicateurs sont placés devant le conducteur, à droite, parfaitement dans son champ de vision

Stabilité parfaite

Auto-Hillassist

Le frein de stationnement s'enclenche automatiquement de manière électronique lorsque l'engin est à l'arrêt, ce qui l'empêche de bouger. Si l'opérateur sort du chariot télescopique, un contacteur de présence conducteur détecte automatiquement que le frein de stationnement doit rester activé. Pour desserrer le frein de stationnement, il faut passer en position neutre à l'aide du commutateur de sens de marche. Ce dispositif évite les manipulations inutiles dans la cabine. Il est également possible d'enclencher le frein de stationnement à l'aide d'un commutateur situé à droite du joystick.

Affichage et utilisation

Le grand écran couleur 3,5" et la commande entièrement électronique facilitent l'utilisation de l'engin. L'écran couleur est disponible en version 7" (en option).



Une vue optimale à l'arrière

- La vitesse de déplacement peut être réglée selon trois niveaux (escargot, tortue et lièvre) à l'aide de deux boutons du joystick
- Le régime du moteur et la vitesse de déplacement maximale peuvent être réglés facilement, grâce au système de commande manuelle disponible en option

Facilité d'entretien



Entretien et réparation simplifiées

Chez Liebherr, le meilleur service est bien plus qu'une promesse – il est garanti pour chaque client. Plusieurs usines de production et un réseau de service dense pour les engins de chantier signifient pour l'utilisateur : moins de trajets, des structures performantes et une prise en charge rapide.

Un service performant

Des bases solides

Un client qui acquiert un chariot télescopique Liebherr s'engage également dans un partenariat durable. Nos usines de fabrication et nos partenaires de service en sont les garants.

Un réseau de service dense

Un réseau mondial et des points de service modernes garantissent une assistance rapide en cas de besoin. 98% des pièces détachées sont disponibles en stock et peuvent être expédiées rapidement à partir de notre magasin central.

Entretien confortable

Lorsque nous avons conçu les nouveaux chariots télescopiques, nous avons accordé une grande importance à la facilité d'entretien. Ainsi, tous les points d'entretien utiles lors du contrôle quotidien sont facilement accessibles. Le plein peut être effectué confortablement depuis le sol.

Le savoir assure les résultats

Expérience et formation

Un savoir-faire complet assure une réalisation irréprochable et performante de tous les travaux d'entretien et de maintenance. Il s'agit d'un facteur déterminant pour la disponibilité et la rentabilité des machines. Les techniciens du service après-vente Liebherr bénéficient de formations de base et continues intensives dispensées dans les usines de production. Ils disposent de connaissances exhaustives pour une exécution rapide et sûre des services.

Un dialogue permanent avec l'utilisateur

L'expérience au service de la pratique : nous profitons du savoir d'experts et de l'expérience pratique de nos clients pour optimiser les machines et les prestations de service.

Des conseils et des services compétents

Notre personnel qualifié vous offre une aide à la décision adaptée à vos exigences : conseils commerciaux orientés vers les chantiers à réaliser, accords de service, solutions de réparation alternatives à prix intéressant, gestion des pièces d'origine, mesures préventives et télédiagnostic pour l'analyse et la suppression des dysfonctionnements.



Une qualité de service de premier ordre

Des ateliers dotés d'un excellent équipement et un plan d'intervention orienté client garantissent un approvisionnement rapide en pièces détachées et assurent la disponibilité et la rentabilité des machines.

Économies de temps et d'argent

- Tous les points de services sont centraux et facilement accessibles. Grâce au capot du moteur qui s'ouvre en grand, l'inspection quotidienne de la machine est simple et demande peu de temps
- Les longs intervalles d'entretien permettent d'économiser des coûts et de réduire les durées de mise à l'arrêt

Graissage fiable

Différentes options de graissage diminuent le temps nécessaire pour effectuer l'entretien de la machine :

- Graissage via des points de graissage visibles – Easy Lube
- Graissage via trois points centraux – Centralised Lube
- Graissage via le dispositif de graissage centralisé – Auto Lube

Données techniques

Moteur Diesel

| | |
|----------------------------|---|
| Moteur Diesel Deutz | Liebherr Deutz TCD3.6 L4 Emissions conformes UE Phase V ou IIIA |
| Puissance ISO 14396 | 105 kW / 143 ch à 2 300 ¹ /min. |
| Couple maxima | 550 Nm à 1 600 ¹ /min. |
| Cylindrée | 3,6 l |
| Type | Moteur en ligne 4-cylindres, refroidissement à eau, turbocompresseur avec refroidissement de l'air de suralimentation |
| Injection | Injection électronique Common Rail |
| Filtre à air | Filtre à air sec avec élément de sécurité et présélecteur air intégré |
| Refroidissement | Ventilateur hydrostatique à régulation thermostatique |
| Tension de service | 12 V |
| Batterie | 12 V / 180 Ah |
| Alternateur | 14 V / 150 A |
| Démarrreur | 3,2 kW |

Transmission

| | |
|--------------------------------|--|
| Système de transmission | Transmission hydrostatique continue composée d'une pompe à débit variable à plateau oscillant et d'un moteur hydraulique en circuit fermé, marche avant et arrière par inversion du sens d'alimentation de la pompe à débit variable |
| Système de filtrage | Filtre en ligne pour circuit fermé |
| Commande | Pédale électronique d'avancement et pédale combinée d'approche lente et de frein, adaptation en continu de la vitesse au régime moteur maximal. Modification du sens de marche par joystick multifonction |
| Vitesse de translation | Régulation en continu 0 - 40 km/h 0 - 30 km/h (en option) 0 - 20 km/h (en option) |

Emissions sonores

| | |
|--|-----------|
| Niveau sonore interne selon ISO 6396:1992 L _{PA} (pression acoustique au poste de conduite) | 69 dB(A) |
| Niveau sonore externe selon 2000/14/CE L _{WA} (émissions sonores à l'environnement) | 107 dB(A) |

Freins

| | |
|--------------------------------|--|
| Freins de service | Freinage dynamique de la transmission hydrostatique opérant sur les quatre roues, freins multidisques à bain d'huile à actionnement hydraulique dans le pont avant (montage intérieur) |
| Freins de stationnement | Frein hydraulique à accumulateur le pont avant (montage intérieur) |

Cabine de conduite

| | |
|-------------------------|--|
| Cabine | Cabine fermée, montée sur plots élastiques avec ventilation par surpression. Structure ROPS/FOPS intégrée, pare-brise et fenêtre de toit simples en vitrage de sécurité teinté, lave-glace et essuie-glace pour le pare-brise et la lunette arrière, inclinaison de la colonne de direction réglable par une pédale. La partie supérieure de la porte du conducteur peut être ouverte et verrouillée à 180°. |
| Siège conducteur | Siège conducteur à suspension et réglages multiples avec ceinture de sécurité, adaptable au poids du conducteur |
| Aération | Souffleur à plusieurs niveaux avec aspiration d'air extérieur et filtration, 7 buses d'aération réglables, 2 sorties d'air au niveau du pare-brise, lunette arrière inclinable, possibilité de bloquer la fenêtre latérale en position ouverte |
| Chauffage | Chauffage de l'eau chaude |
| Vibrations | Système main / bras Corps entier |
| | < 2,5 m/s ² , selon ISO 5349-1:2001 0,19 - 0,71 m/s ² , conforme au rapport technique ISO/TR 25398:2006 |
| Incertitude de mesure | Selon norme EN 12096:1997 |

Pneus

| | |
|-----------------------|---|
| Pneus standard | Mitas MPT-04 400/70-24 |
| Type | Pneus sans chambre à air sur jante monobloc |
| Pneus spéciaux | Selon spécifications du constructeur |

Direction

| | |
|--------------------------|--|
| Type | Servo-assistance hydraulique pour ponts avant et arrière |
| Modes de braquage | 3 + 1 modes de direction sélectionnables électroniquement : - Roues avant directrices (pour la circulation sur route) - Quatre roues directrices - Marche en crabe - Direction d'essieu avant avec essieu arrière décalé |

Essieux

| | |
|-------------------------|--|
| Entraînement | Entraînement |
| Pont avant | Direction articulée, fixe, compensation de niveau avec angle d'inclinaison de 8° sur le modèle de 10 m |
| Pont arrière | Direction articulée, pont oscillant de 11° |
| Différentiel | Automatique à glissement limité à 45% de report de couple dans le pont avant |
| Démultiplication | Réducteur planétaire dans moyeu de roue |

Contenances

| | |
|---|------|
| Réservoir de carburant | 150l |
| Réservoir de solution d'urée | 10l |
| Circuit de refroidissement | 18l |
| Huile moteur (avec filtre) | 8,5l |
| Réservoir hydraulique | 96l |
| Système hydraulique complet, modèles de 6 m et 7 m | 140l |
| Système hydraulique complet, modèle de 10 m | 150l |
| Réducteur de différentiel avant | 8,5l |
| Réducteur de différentiel arrière | 8,5l |
| Moyeu de roue de pont avant, chacun | 1,0l |
| Moyeu de roue de pont arrière, chacun | 1,0l |

Spécifications

| | T 38-6s | T 33-7s | T 38-7s | T 42-7s | T 33-10s |
|--|---------|---------|---------|---------|----------|
| Poids en ordre de marche avec fourche standard, avec le plein de carburant, équipement minimal, Michelin XMCL (460/70-24) | | | | | |
| pneus et sans chauffeur | kg 7420 | 7500 | 7540 | 7750 | 8100 |
| Charge maximale | kg 3800 | 3300 | 3800 | 4200 | 3300 |
| Hauteur maximale de levage | mm 6225 | 6925 | 6925 | 6925 | 9747 |
| Portée maximale au dos du bras de fourche | mm 3204 | 3996 | 3996 | 4001 | 7176 |

Hydraulique de travail

| | |
|--|---|
| Système hydraulique | Pompe avec système Load-sensing |
| Débit maximum | 160l/min. à 1900 ¹⁾ /min. (Vitesse du moteur diesel) |
| Limite de pression | 250 bar ¹⁾ ou 270 bar ²⁾ |
| Système de filtrage | Filtre de retour et filtre d'aspiration |
| Commande | Manipulateur unique |
| Fonctions commandées | Levage, descente, cavage, déversement, déploiement et rétractation du bras télescopique, fermeture, ouverture, marche avant, marche arrière "Répartition des plages de translation" |
| Clapet de sécurité | Clapet de freinage de descente et de maintien de charge sur les vérins de levage, vérin de cavage, vérin du bras télescopique |
| Amortissement de fin de course | Levage, descente, déploiement du bras télescopique |
| Débit maximum du circuit de travail avant | 110l/min. |
| EcoMotion | Avec EcoMotion, la flèche peut être abaissée sans l'aide du moteur diesel |

¹⁾ T 33-7s

²⁾ T 38-6s, T 38-7s, T 42-7s et T 33-10s

Cycles de travail (sans charge, sans amortissement de fin de course)

| | T 38-6s | T 33-7s | T 38-7s | T 42-7s | T 33-10s |
|--|---------|---------|---------|---------|----------|
| Levage | sec 6,8 | 6,8 | 6,8 | 7,0 | 6,5 |
| Descente | sec 5,0 | 5,0 | 5,0 | 6,2 | 5,3 |
| Rétractation du bras télescopique | sec 4,8 | 5,7 | 5,7 | 6,3 | 11,6 |
| Déploiement du bras télescopique | sec 3,5 | 4,2 | 4,2 | 5,1 | 8,2 |
| Cavage à 360° | sec 3,7 | 3,7 | 3,7 | 3,7 | 3,3 |
| Déversement à 360° | sec 3,3 | 3,3 | 3,3 | 3,3 | 3,0 |

Dimensions

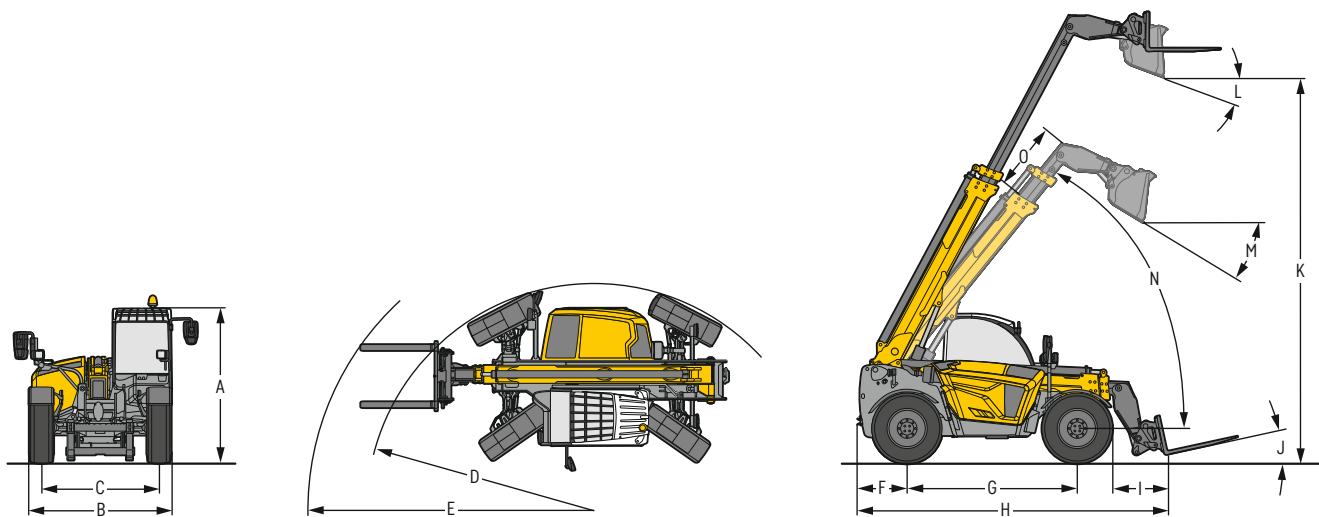

Dimensions (Toutes les tâches avec train de pneus standard, fourche standard ou godet standard (0,9 m³))

| | | T 38-6s | T 33-7s | T 38-7s | T 42-7s |
|---|---|---------|---------|---------|---------|
| A | Hauteur hors tout | mm | 2474 | 2474 | 2474 |
| B | Largeur hors tout, avec train de pneus standard | mm | 2327 | 2327 | 2327 |
| C | Largeur de voie | mm | 1920 | 1920 | 1920 |
| D | Rayon de braquage mesuré aux pneumatiques | mm | 4065 | 3950 | 4070 |
| E | Rayon de braquage mesuré aux fourches | mm | 4800 | 4850 | 4750 |
| F | Déport arrière | mm | 784 | 784 | 784 |
| G | Empattement | mm | 2850 | 2850 | 2850 |
| H | Longueur hors tout au dos du bras de fourche | mm | 4710 | 4905 | 4910 |
| I | Portée à la hauteur de levage maximale, bras télescopique sorti, avec l'angle de déversement maximal | mm | - | 449 | 449 |
| J | Angle de cavage maximal, fourches à palettes en bas | | 12,9° | 12,9° | 12,9° |
| K | Hauteur de jetée avec un angle de levage maximal de 61,9°, bras télescopique sorti, avec l'angle de déversement maximal | mm | 5536 | 6235 | 6235 |
| L | Angle de déversement maximal, godet standard, avec l'angle de levage maximal | | 44,4° | 44,4° | 44,4° |
| M | Angle de déversement maximal, godet standard, avec rampe de chargement 4 m | | 58,1° | 58,1° | 58,1° |
| | Garde au sol (au centre de l'engin) | mm | 405 | 405 | 405 |
| | Angle de rotation maximal pour la mise en place d'accessoires | | 150° | 150° | 150° |

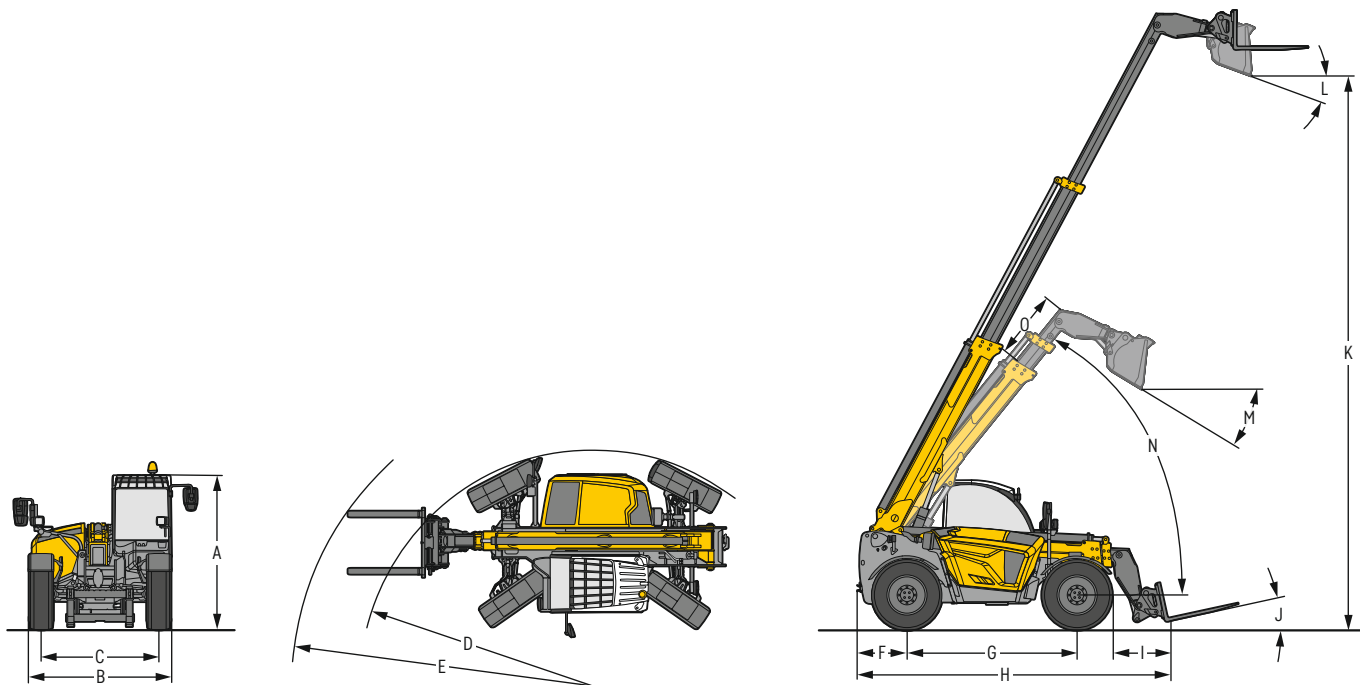

Dimensions (Toutes les tâches avec train de pneus standard, fourche standard ou godet standard (0,9 m³))

| | | T 33-10s |
|---|---|-----------------|
| A | Hauteur hors tout | mm 2474 |
| B | Largeur hors tout, avec train de pneus standard | mm 2327 |
| C | Largeur de voie | mm 1920 |
| D | Rayon de braquage mesuré aux pneumatiques | mm 4100 |
| E | Rayon de braquage mesuré aux fourches | mm 5200 |
| F | Déport arrière | mm 784 |
| G | Empattement | mm 2850 |
| H | Longueur hors tout au dos du bras de fourche | mm 5104 |
| I | Portée à la hauteur de levage maximale, bras télescopique sorti, avec l'angle de déversement maximal | mm 2339 |
| J | Angle de cavage maximal, fourches à palettes en bas | 12° |
| K | Hauteur de jetée avec un angle de levage maximal de 61,9°, bras télescopique sorti, avec l'angle de déversement maximal | mm 9258 |
| L | Angle de déversement maximal, godet standard, avec l'angle de levage maximal | 44,4° |
| M | Angle de déversement maximal, godet standard, avec rampe de chargement 4 m | 31,2° |
| | Garde au sol (au centre de l'engin) | mm 405 |
| | Angle de rotation maximal pour la mise en place d'accessoires | 126° |

Abaques de charge (selon EN 1459 Annexe B)

Toutes les données avec centre de gravité de charge (LSP) 500 mm, coupleur rapide standard, pneumatiques standards et fourche standard

T 38-6s

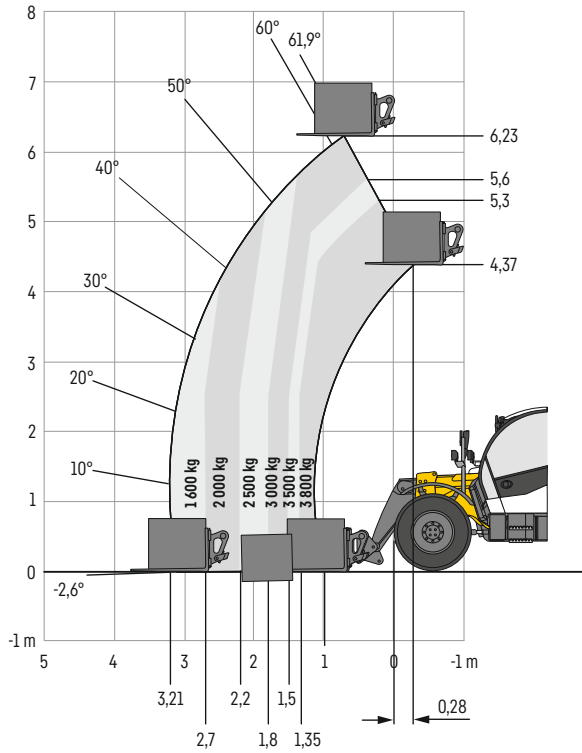

T 33-7s

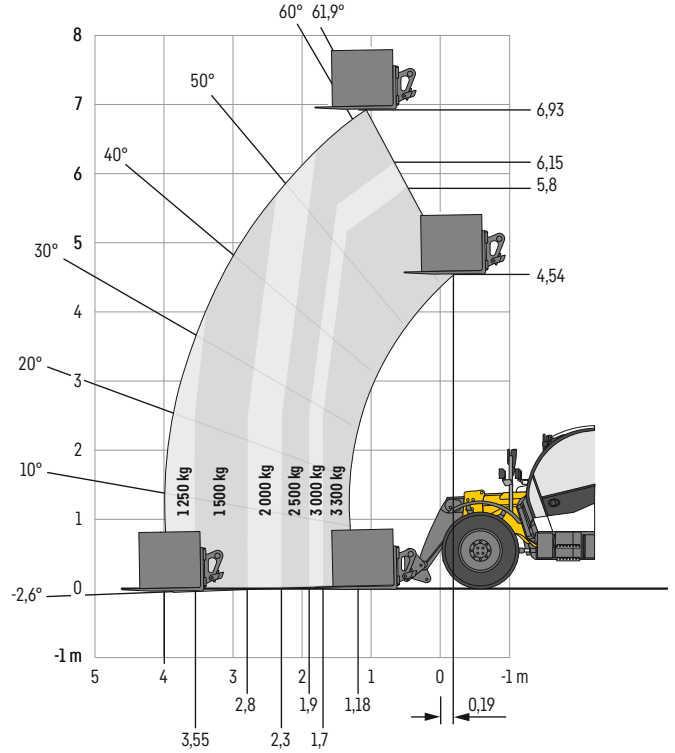

T 38-7s

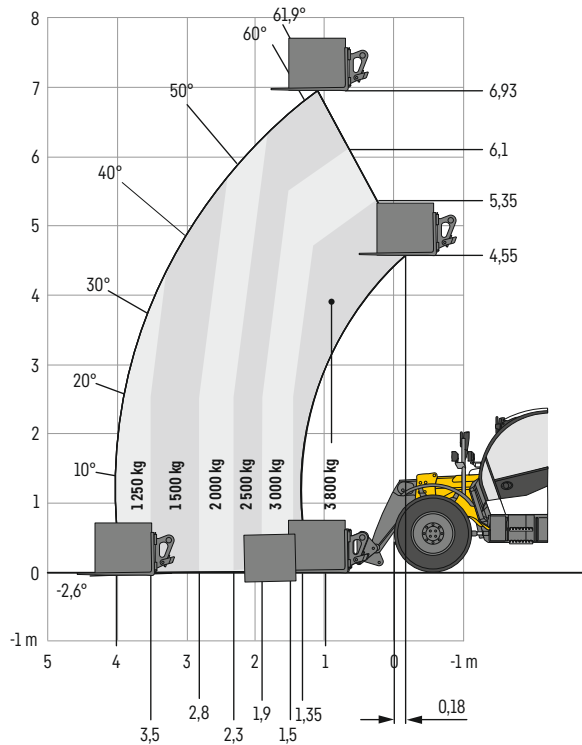

T 42-7s

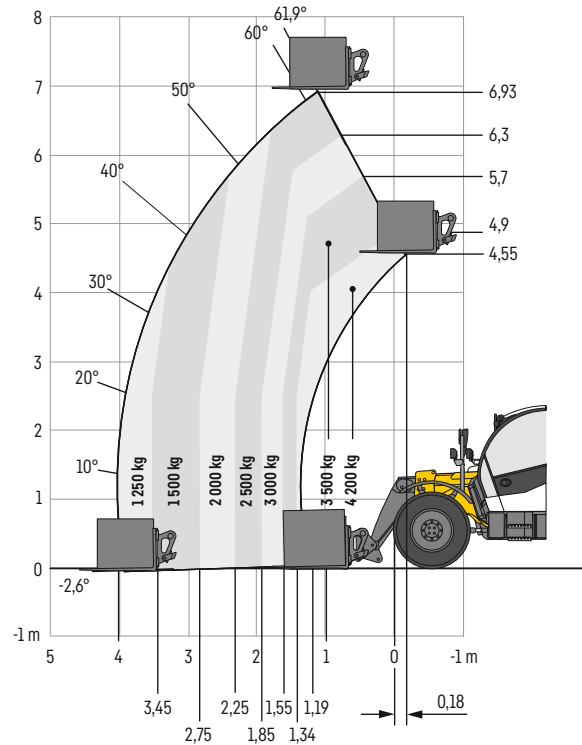

T 33-10s

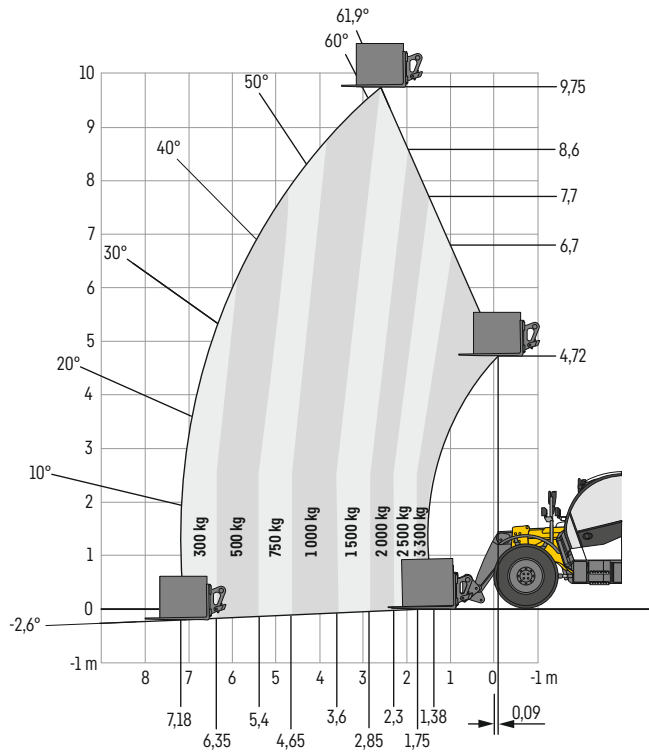

Équipement



Corps de base

| | |
|---|---|
| Accouplement de remorquage arrière | + |
| Accouplement de remorquage avant | + |
| Amortisseur de vibrations de marche - Comfort Drive | + |
| Auto Hill Assist | ● |
| Autorisation de circulation en Allemagne | + |
| Bras télescopique en 2 parties (modèles 6 m et 7 m) | ● |
| Bras télescopique en 3 parties (modèle 10 m) | ● |
| Capot de protection du cadre principal et du sous-plancher | + |
| Capot de protection du châssis principal | + |
| Cire protectrice pour le transport outremer | + |
| Cire protectrice pour substances agressives (cire protectrice sur tête télescopique et le devant de l'appareil) | + |
| Compensation de niveau sur l'essieu avant (sur modèle 10 m) | ● |
| Console moteur protection intégrale | + |
| Contrôle du niveau d'huile hydraulique | + |
| Différentiel autobloquant de 45% dans l'essieu avant | ● |
| Dispositif d'attelage avec verrouillage automatique | + |
| Essieu arrière avec angle d'oscillation de 11° | ● |
| Graissage préparation pour le dispositif de graissage automatique | + |
| Graissage via des points de graissage décalés vers l'extérieur - Easy Lube | + |
| Graissage via le dispositif de graissage centralisé - Auto Lube | + |
| Graissage via trois points centraux - Centralised Lube | + |
| Guidage de la flèche sur le châssis de base | + |
| Kit d'outillage avec jeu d'outillage | + |
| Kit d'outillage | + |
| Modes de braquage 3+1, commutables de manière électronique | ● |
| Pédale d'approche lente et de frein | ● |
| Peinture spéciale | + |
| Porte-plaque d'immatriculation éclairé | + |
| Préchauffage du carburant | + |
| Prise de courant arrière 7 pôles | + |
| Rétroviseur avec vue sur le dispositif d'attelage | + |
| Système de transmission de données LIDAT | + |



Hydraulique de travail

| | |
|--|---|
| Hydraulique de travail désactivable (pour conduite sur route) | ● |
| Auto Boom Return (rétractation automatique) | + |
| Dépressurisation pour l'hydraulique de travail sur la tête télescopique (descente sans charge) | + |
| EcoMotion | ● |
| Extension pour le circuit de travail 3 (hydraulique & électrique) | + |
| Équipement avant prise électrique 4 pôles commutable | + |
| Hydraulique arrière, à simple et à double effet | + |
| Hydraulique arrière, à simple effet | + |
| Hydraulique arrière, débit constant | + |
| Hydraulique arrière, préparation | ● |
| High Flow au niveau de la tête télescopique (par montage en parallèle du circuit de travail-3) | + |
| Hydraulique circuit de travail-3 sur tête télescopique | ● |
| Pompe hydraulique, débit 160l/mn | ● |
| Blocage du vérin de basculement | + |
| Débit constant sur la tête télescopique pour l'hydraulique de travail | + |
| Conduite d'huile de fuite | + |
| Retour du godet | + |
| Joint racleur sur le bras télescopique | + |
| Préparation de l'électricité sur la tête télescopique | + |
| Préchauffage de l'huile hydraulique par une alimentation électrique externe à 230V | + |

● = Standard

+ = Option

¹⁾ Disponible uniquement pour T 38-6s, T 33-7s et T 42-7s

²⁾ Disponible uniquement pour T 38-7s et T 42-7s



Cabine de conduite

| | |
|---|---|
| Accoudoir monté sur le siège et oscillant | + |
| Chauffage | ● |
| Chauffage lunette arrière et vitre de droite | + |
| Climatisation | + |
| Colonne de direction réglable en inclinaison | ● |
| Compartment de rangement sous le siège | ● |
| Crochet pour vêtement | ● |
| Éclairage intérieur | ● |
| Écran 3,5 couleur | ● |
| Écran 7 couleur | + |
| Essuie-glace et lave-glace à l'arrière | ● |
| Essuie-glace et lave-glace à l'avant et à l'arrière à balayage intermittent (toit inclus) | ● |
| Joystick multifonctionnel monté sur le siège et oscillant avec lui | ● |
| Liebherr Silent Design (paquet anti-bruit pour réduire le volume sonore) | + |
| Phares de conduite (LED ou LED+) | ● |
| Phares de travail cabine arrière (LED ou LED+) | + |
| Phares de travail cabine avant (LED ou LED+) | + |
| Phares de travail orientés vers la droite et la gauche, (LED ou LED+) | + |
| Phares de travail orientés vers le dispositif d'attelage (LED ou LED+) | + |
| Portière conducteur en deux parties (ouverture de la partie supérieure à 180°) | ● |
| Pré-équipement radio | + |
| Prise de charge USB-A et USB-C | ● |
| Prise électrique 12V | ● |
| Projecteur de travail sur le bras télescopique (LED ou LED+) | + |
| Radio avec connexion USB | ● |
| Rétroviseur intérieur | + |
| Siège conducteur à suspension pneumatique avec siège chauffant et appui-tête télescopique | + |
| Siège du conducteur, mécanique avec sellerie en tissu et appui-tête télescopique | ● |
| Siège du conducteur, suspension à basse fréquence avec siège chauffant et appui-tête télescopique | + |
| Store pour toit et pare-brise | + |
| Support de portable | + |
| Support multifonctions | + |



Pneumatiques

| | |
|---|---|
| Alliance A580 - 460 / 70 R24 | + |
| Firestone Duraforce-Utility - 460 / 70 R24 | + |
| Michelin BibLoad - 400 / 70 R20 remplis de mousse ¹⁾ | + |
| Michelin BibLoad - 460 / 70 R24 | + |
| Michelin Bibload 500 / 70 R24 ²⁾ | + |
| Michelin Crossgrip 460 / 70 R24 | + |
| Michelin X Mine D2 1 200 R 24 TL ²⁾ | + |
| Michelin XMCL - 460 / 70 R 24 | + |
| Mitas MPT 01 - 405 / 70-20 | + |
| Mitas MPT 01 - 405 / 70-24 | + |
| Mitas MPT 04 - 400 / 70-24 | ● |
| Vredestein Endurion 500 / 70 R24 ²⁾ | + |

Équipement



Sécurité

| | |
|---|---|
| Protection antivol CESAR (Construction Equipment Security and Registration) | + |
| Dispositif antivol par la serrure d'allumage | + |
| Amortissement de fin de course lors du levage, de l'abaissement et de la rétractation de la flèche | ● |
| Extincteur | + |
| Support de vérin de levage (pour les travaux de maintenance) | + |
| Cabine avec protection ROPS FOPS | ● |
| Indication du niveau par bulle | ● |
| Interrupteur d'arrêt d'urgence | ● |
| Sortie de secours par la lunette arrière | ● |
| Dispositif d'abaissement d'urgence pour flèche | + |
| Caméra de recul, latérale et d'articulation télescopique | + |
| Caméra de recul | + |
| Avertisseur sonore de marche arrière | ● |
| Avertisseur de marche arrière White Noise | + |
| Gyrophare jaune rabattable (également en version LED) | + |
| Grille de protection pour vitre de toit | ● |
| Grille de protection de la vitre de toit et du pare-brise | + |
| Avertisseur de surcharge pour l'Australie | + |
| Avertisseur de surcharge avec déconnexion automatique et signal sonore et visuel conforme à la norme EN 15000 | ● |
| Cale de roue (simple) | + |
| Cale de roue (double) | + |
| Feux de détresse | ● |
| Pack d'urgence (trousse de premiers secours, gilet de sécurité et triangle de signalisation) | + |
| Indicateur d'angle sur bras télescopique | + |



Systèmes d'assistance

| | |
|---|---|
| Autopower | + |
| Commande avec précision de l'hydraulique de travail | + |
| Fonction de vibration du godet | + |
| MultiMotion (rentrée automatique de la flèche) | + |
| Retour automatique du godet | + |



Transmission

| | |
|---|---|
| Norme antipollution IIIA | + |
| Norme antipollution V | ● |
| Transmission intégrale permanente | ● |
| Transmission : 20 km/h / 105 kW / 57 kN de force de traction | + |
| Transmission : 30 km/h / 105 kW / 57 kN de force de traction | + |
| Transmission : 40 km/h / 105 kW / 57 kN de force de traction | ● |
| Transmission : 20 km/h / 105 kW / 68 kN de force de traction ¹⁾ | + |
| Transmission : 30 km/h / 105 kW / 68 kN de force de traction ¹⁾ | + |
| Transmission : 40 km/h / 105 kW / 68 kN de force de traction ¹⁾ | + |
| Transmission hydrostatique | ● |
| Entraînement de ventilateur réversible | + |
| Entraînement hydrostatique en continu du ventilateur | ● |
| Filtre à air à extraction automatique de poussières | + |
| Pack de commande manuel pour vitesse de rotation du moteur et vitesse de conduite | + |



Équipements

| | |
|--|---|
| Anneau de levage et crochet pour attache rapide hydraulique Claas Scorpion | + |
| Multicoupleur hydraulique double et quadruple pour attache rapide Claas Scorpion | + |
| Attache rapide hydraulique Claas Scorpion | + |
| Attache rapide hydraulique JCB Q-Fit | + |
| Attache rapide hydraulique chargeuse sur pneus Liebherr Compact | + |
| Attache rapide hydraulique Manitou | + |
| Attache rapide mécanique Claas Scorpion | ● |
| Attache rapide mécanique Manitou | + |
| Plaque de montage universelle pour Claas Scorpion | + |

● = Standard

+ = Option

¹⁾ Disponible uniquement pour T 38-6s et T 42-7s

Le montage ou l'ajout de tout équipement ou accessoire provenant d'autres fabricants nécessitent l'accord préalable de la société Liebherr.

Le Groupe Liebherr

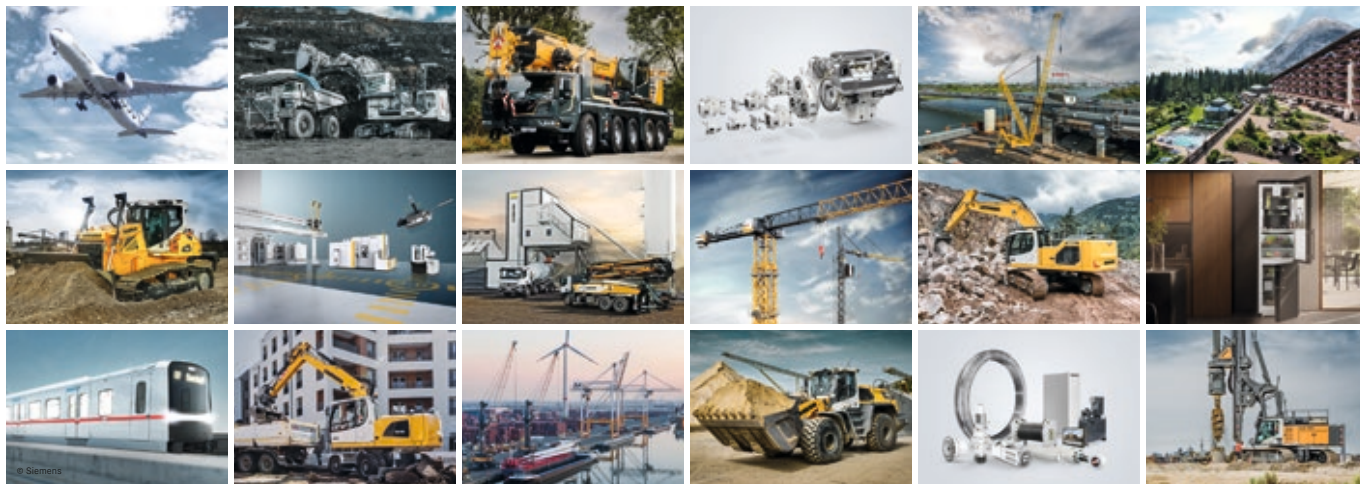

Un acteur mondial et indépendant : plus de 70 ans de succès

C'est en 1949 que fut fondée l'entreprise Liebherr : avec le développement de la première grue à tour mobile du monde, Hans Liebherr jeta les bases d'une entreprise familiale fructueuse qui compte aujourd'hui plus de 150 sociétés réparties sur tous les continents et plus de 50 000 collaborateurs. La holding du Groupe est l'entreprise Liebherr-International AG, sise à Bulle (Suisse), dont les sociétaires sont exclusivement des membres de la famille Liebherr.

Leadership technologique et esprit pionnier

Liebherr se considère comme un pionnier. C'est dans cet esprit que l'entreprise contribue à façonner l'histoire de la technologie dans de nombreux secteurs. Aujourd'hui encore, les collaborateurs du monde entier partagent le courage du fondateur de l'entreprise et s'engagent à son instar sur des voies jusqu'alors inconnues. Ils sont unis par leur passion pour la technique et les produits fascinants, ainsi que leur volonté d'offrir des performances exceptionnelles à leurs clients.

Une gamme de produits très diversifiée

Liebherr compte parmi les plus grands fabricants mondiaux d'engins de construction, mais propose également des produits et services de grande qualité et à forte valeur ajoutée dans de nombreux autres domaines. La gamme de produits comprend les segments suivants : terrassement, machines de manutention, machines de fondations spéciales, secteur minier, grues mobiles sur pneus et sur chenilles, grues à tour, technique du béton, grues maritimes, aerospace et ferroviaire, technique d'engrenages et systèmes d'automatisation, réfrigérateurs et congélateurs, composants et hôtels.

Des solutions sur mesure et un bénéfice client maximal

Les solutions Liebherr se distinguent par une précision maximale, une excellente mise en œuvre et une longévité remarquable. La maîtrise de technologies clés permet aussi à l'entreprise de proposer à ses clients des solutions personnalisées. Chez Liebherr, l'orientation client ne s'arrête pas au produit. Elle englobe également des prestations de services qui font une véritable différence.

www.liebherr.com

Liebherr-Werk Telfs GmbH

Hans-Liebherr-Straße 35 • 6410 Telfs, Austria • Phone +43 50809 6-100
lwt.marketing@liebherr.com • www.liebherr.com • www.facebook.com/LiebherrConstruction